



TOUCHPANEL TW DALI

With our RGB, RGBW and TW LEDstrips together with Touchpanel RGBW or Touchpanel TW you can easily change colour and luminous intensity with a few simple clicks. Control your connected driver with DALI Broadcast or via addressing. Create paths to pre-installed scenarios. Simple installation in appliance box on the wall. Easily connect to four panels in a loop to control the lighting from several places.

DESCRIPTION

GTIN:	7392971149424
Item Name:	Touchpanel TW DALI
Warranty:	5 years

TECHNICAL DATA

Voltage (type):	AC
Voltage Interval (V):	110...240V
Voltage Nominal (V):	230
Line Frequency (Hz):	50, 60

OPERATION AND CONNECTION

Dimmable:	Yes
Type of Dimming:	DALI DT8, Touch
Driver Type:	Built-in
Connection (type):	Quick Terminal
Connection (mm2):	2x0,5-1,5
Connection Secondary (type):	Quick Terminal
Secondary Connection (mm2):	2x0,5-1,5
Leakage current (mA) (at 230 V, 50 Hz, full load):	0,3
Standby Power:	0,7
Min. Ta (°C):	0
Max. Ta (°C):	40
Memory Function Power Failure:	Yes
Mains surge protection DM (kV):	1

COLOR AND MATERIAL

Color:	White
---------------	-------

MEASUREMENT AND INSTALLATION

Operating Environment:	Indoor / dry locations
IP Degree of Protection:	20
Installation:	Built-in
Mounting Installation:	Screw Mounting
Approval Marks:	CE
Filament Test IEC 695-2-1(°C):	650
Length (mm):	86
Width (mm):	86
Height (mm):	29
Weight (kg):	0,2
Built-in Ø (mm):	73mm

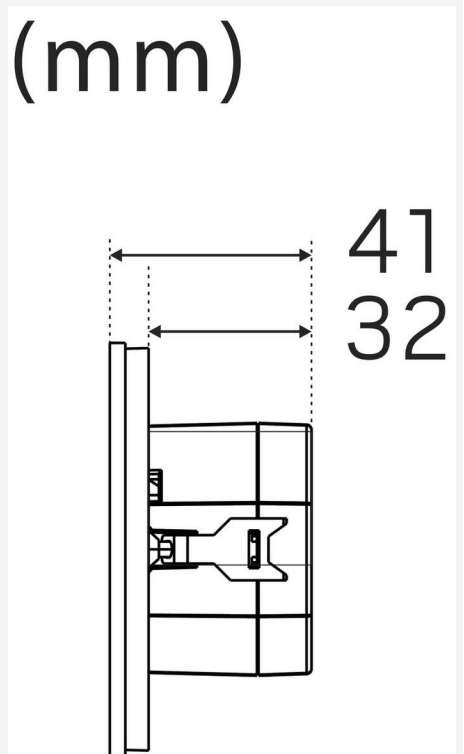
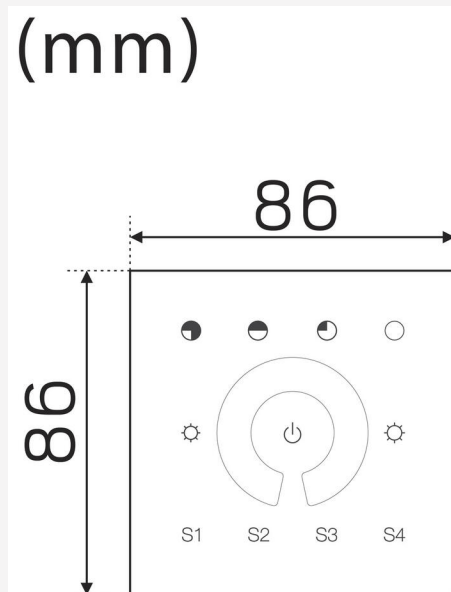
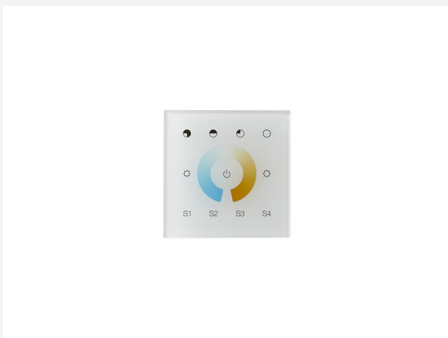

(mm)

