



## PAVE POST ANTRACIT

Stilfuldt stolpearmatur i familien Pave. Perfekt uden for en større ejendom eller parkeringsplads, der har brug for meget lys. Vælg udseende, og øg dit armaturs dæmpning i kombination med Top, Deco II og Deco IV. Mastebeslag tilpasset til master på 60 mm. Udskiftelig LED og styreanordning Valgfri farvetemperatur og indstillelig lysmængde via DIP-switch Pave Pillar har 4 kV overspændingsbetyttelse som standard. Adapter findes som tilbehør til montering på 48 mm mast. Leveres med 5 m formonteret gummikabel til nem tilslutning.

### GRUNDLÆGGENDE

<b>GTIN:</b>	7392971147178
<b>Item Name:</b>	Pave Post Antracit
<b>Garanti:</b>	5 år

## LYSTEKNISKE DATA

Max. Armatur lumen (lm):	3030
Lyskilde:	LED
Lyskilde inkluderet:	Ja
Udskiftelighed:	Replaceable LED by professional, Replaceable Control gear by professional
Lysfarve:	Hvid
Farvetemperatur (K):	3000, 4000
Farvegengivelse (Ra):	>80
Farvetolerance (SDCM):	3
Lysstyrke (cd):	740
Spredningsvinkel (°):	180
Lysspredning:	Symmetrisk
Lysfordeling:	Direkte
Antal lyskilder (stk):	1
Antal LED (stk):	144
Levetid:	L80 100000h Ta 25°C
Nominel levetid (h):	100000
Vedligeholdet lumen 50 000h:	L88
Vedligeholdet lumen 75 000h:	L83
Vedligeholdet lumen 100 000h:	L80
LLMF @ 50 000h:	0.88
LLMF @ 100 000h:	0.8
Levetid drivere:	100 000h/20%
Flimmer (PstLM):	0
Stroboskopisk effekt (SVM):	0

## TEKNISKE DATA

Spænding (type):	AC
Spændingsinterval (V):	220...240V
Nominel spænding (V):	230
Netfrekvens (Hz):	50, 60
Effekt LED (W):	25,9
Max. Effekt armatur (W):	30
Max. Systemeffekt (W):	30
Max. Effektivitet armatur (lm/W):	101
Max. Effektivitet system (lm/W):	101
Indgåend lyskilde energieffektivitetsklasse (EU) 2019/2015:	C
Eprel registreringsnummer:	1935458

## DRIFT OG TILSLUTNING

Dæmpbar:	Nei
Styringsteknik:	DIP-Switch Power
Driver inkluderet:	Ja - udskifteligt
Driver model:	Konstant strøm
Driver Producent:	Hide-a-lite
Tilslutning (type):	Trykklemme
Længde tilslutning (cm):	500
Tilslutning (mm <sup>2</sup> ):	3x0,75-2,5
Trækafastning:	Ja
Effektfaktor $\lambda$ :	0,9
Strømtab (W):	5,1
Lækagestrøm (mA):	0,29
THD (%):	20
Konstantstrøm (mA):	450, 650, 800, 1000
Min. Ta (° C):	-30
Maks. Ta (° C):	40
Maks. Tc (° C):	88
Beskyttelse mod:	Kortslutning, Overophedning 130°C
Startstrøm (max/tid):	15A 500 $\mu$ s
Overspændingsbeskyttelse DM (kV):	10
Overspændingsbeskyttelse CM (kV):	10
Sikring B10 (stk):	22
Sikring B16 (stk):	35
Sikring C10 (stk):	36
Sikring C16 (stk):	58

## FARVE OG MATERIALE

Materialer:	Aluminium, Polykarbonat
Farve:	Antracit
Farvekode (RAL):	7016
Fås i speciel farve:	Ja

## MÅL OG INSTALLATION

Driftsmiljø:	Indendørs / tørre rum, Udendørs
IP-klasse:	65
Beskyttelsesklasse:	I
Montering:	Mastemontage
Fastgørelse:	Skruemontering
Godkendelsesmærkning:	CE, a Hide-a-lite Choice
Slagstyrke:	IK10
Glødetrådtest IEC 695-2-1 (°C):	650
Højde (mm):	466
Diameter (mm):	350
Vægt (kg):	4,05



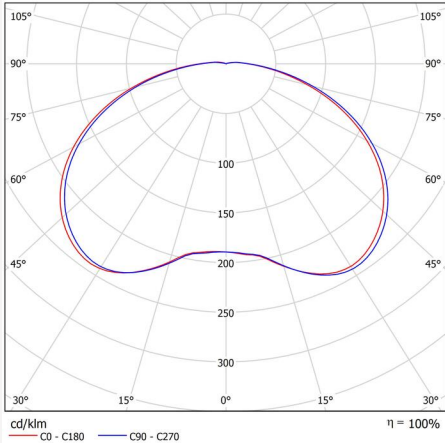
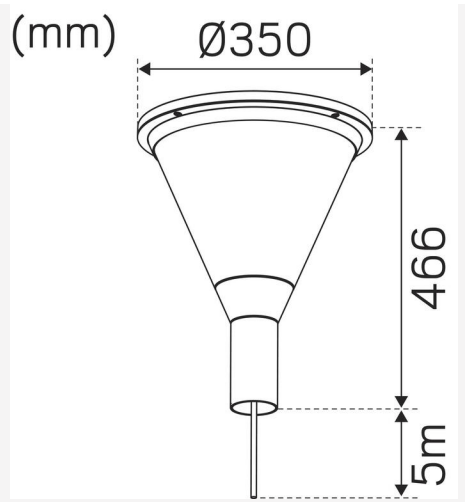

**hideolite**  
choice

We focus on sustainability using recycled material for creating innovative luminaires, as well as replaceable LEDs and drivers.

Luminaires built for the future!



**DIP SWITCH POWER**

Factory setting: 3000K   20W		Pave Post Pave Post Top		Pave Post Deco II Pave Post Top Deco II		Pave Post Deco IV Pave Post Top Deco IV	
mA	Watt	3000K	4000K	3000K	4000K	3000K	4000K
450mA	15W	1320lm	1450lm	1110lm	1230lm	830lm	920lm
650mA	20W	1810lm	1970lm	1580lm	1740lm	1180lm	1310lm
800mA	25W	2200lm	2380lm	1900lm	2100lm	1430lm	1580lm
1000mA	30W	2690lm	3030lm	2350lm	2580lm	1760lm	1940lm

